

## SHB-M18

### Support de détecteur

- Le kit comprend la plaque d'adaptation et le coulisseau à rotule
- Possibilité de montage universel
- Réglage lisse
- Pour une rapide fixation et installation des capteurs
- Ajustement de positionnement central
- Acier inoxydable / Acier galvanisé

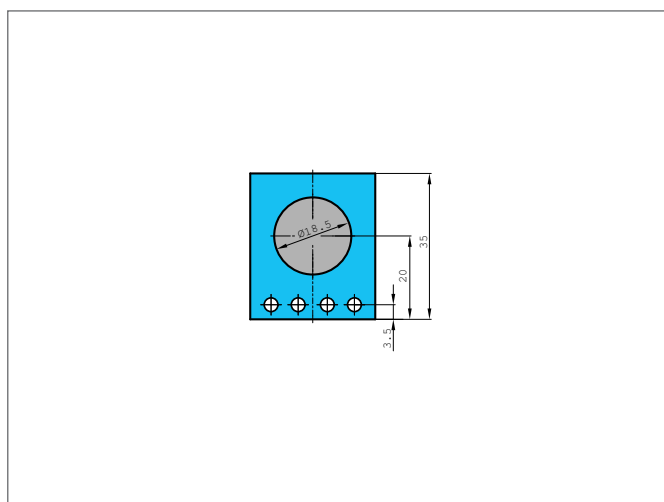
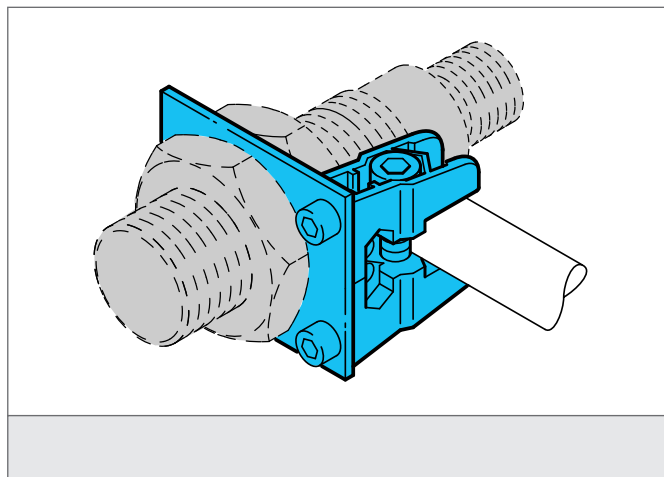

#### CARACTÉRISTIQUES TECHNIQUES (typ.)

Montage	Screw mounting M6 x 10
Approprié pour	Cylindrically designed casings 18 mm
Matériau du boîtier	Acier galvanisé