

## SH 18 A

### Soporte de sensor

- Para sensores cilíndricos de Ø18 mm lisos o con rosca M18
- Instalación sencilla
- Tiempos de montaje y puesta en marcha reducidos debido a la construcción en una sola pieza
- Intercambio de sensores sin modificar la posición del soporte
- Tope fijo para el reemplazo del sensor sin reajuste
- Colisos en el soporte permiten ajustes en el montaje

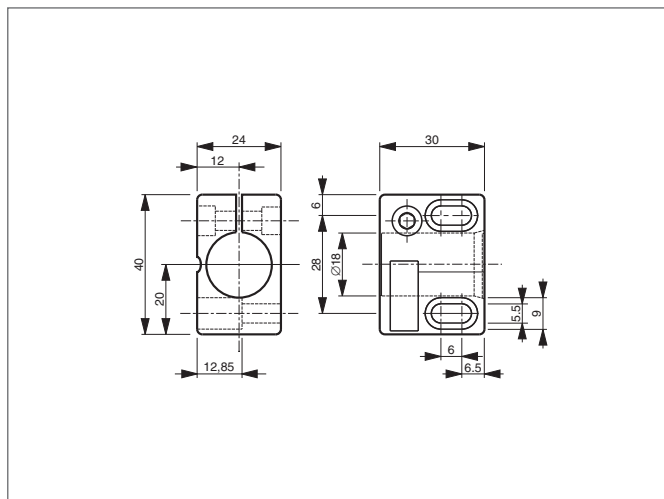

#### TECHNICAL INFORMATION (typ.)

**+20°C, 24V DC**

Espacio de agujero

28 mm

Tamaño

24 x 30 x 40 mm (dimensiones de la carcasa)  
18 mm (Sujeción diámetro G)

Características

con límite de parada

material de la carcasa

Plásticos (poliamida - PA 6 GK)