

USGT 70/13 U-B4

Fourche à ultrasons

- Plage analogique linéarisée
- Très grande reproductibilité
- Control des bords aussi possible sur objets transparents
- Insensible à l'encrassement

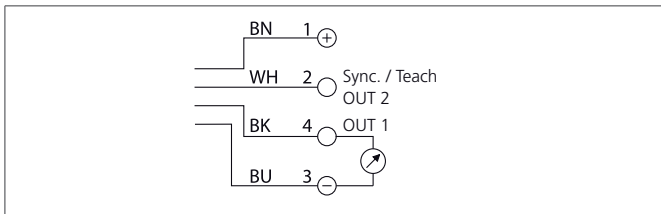

Instructions de sûreté

La mise en œuvre de ces appareils doit être effectuée par du personnel qualifié. Ils ne doivent pas être utilisés pour des applications dans lesquelles la sécurité des personnes dépend du bon fonctionnement du matériel.

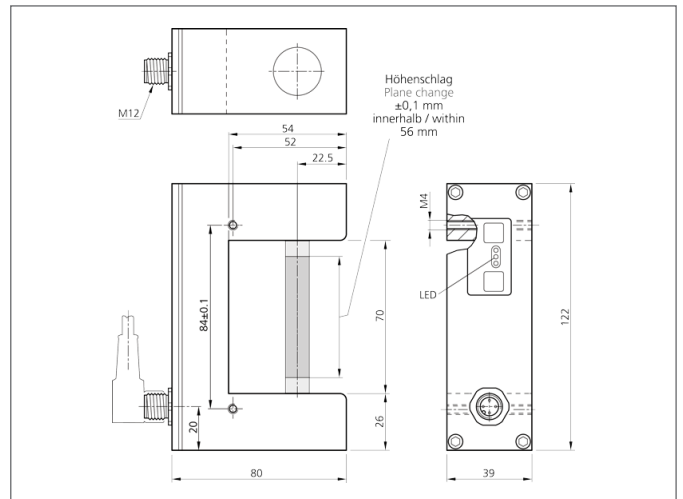

CARACTÉRISTIQUES TECHNIQUES (typ.)	+20°C, 24V DC
Principe de fonctionnement	Ultrasonic through beam sensor
Évaluation	analogique
Dimensions	fourche
Largeur de fourche / plage de mesure	70/13 mm
Tension d'alimentation	8 ... 30 V DC
Courant à vide	35 mA
Réglage de la sensibilité	Touche d'apprentissage
Sortie analogique	11 ... 0 V, Charge / > 10000 Ω
Ondulation	10 %
Charge aux chocs et vibrations	10 ... 55 Hz / 1,0 mm / 30 g
Fréquence de fonctionnement	285 Hz
Reproductibilité	0,1 mm
Protection diélectrique	500 V
Indice de protection	IP 67
Matériau du boîtier	Aluminium noir anodisé
Connexion	Connecteur, M12, 4 pôles