

## SH 12 Sensorhalter

- Für zylindrische Sensoren mit  $\varnothing$  12 mm oder Gewinde M12
- Fixe Inbetriebnahme
- Reduzierte Montage-/Stillstandzeiten aufgrund einteiliger Konstruktion
- Sensorwechsel ohne Änderung der Halterposition
- Einstellmöglichkeit der Halter durch Langlöcher

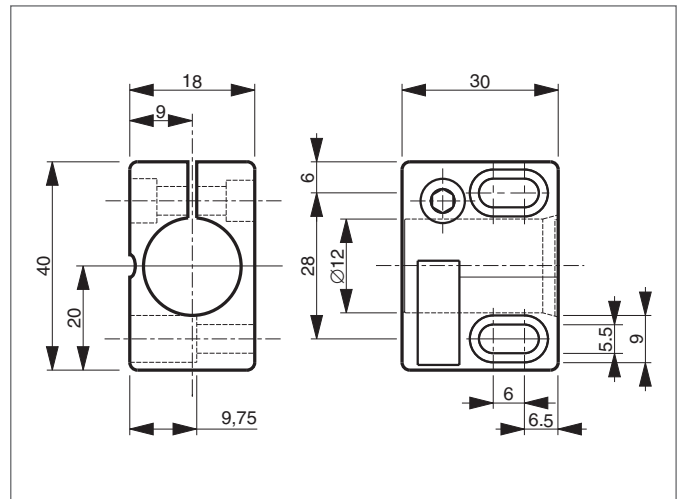

### TECHNISCHE DATEN (typ.)

Lochabstand

**+20°C, 24V DC**

28 mm

Größe

18 x 30 x 40 mm (Gehäuseabmaße)  
12 mm (Klemmdurchmesser G)

Besonderheiten

ohne Festanschlag

Gehäusematerial

Kunststoff (Polyamid - PA 6 GK)