

VO-F/90-4.5-2.5

Focalisateur

- Focusing of the light beam to just a small measuring spot diameter
- Enabling the colour measurement on smallest surfaces

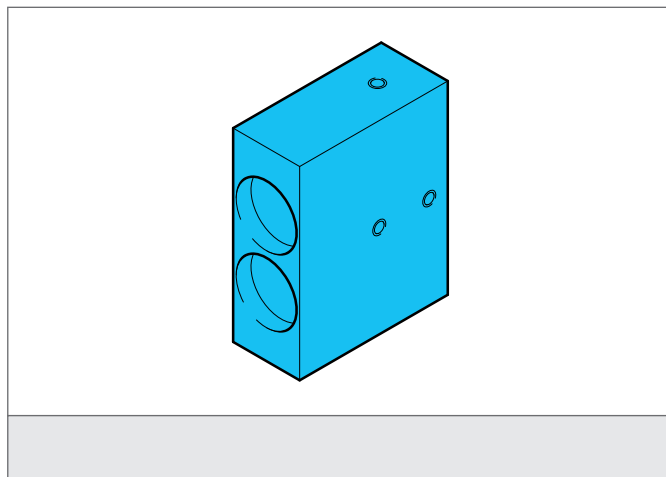

Instructions de sûreté

La mise en œuvre de ces appareils doit être effectuée par du personnel qualifié. Ils ne doivent pas être utilisés pour des applications dans lesquelles la sécurité des personnes dépend du bon fonctionnement du matériel.

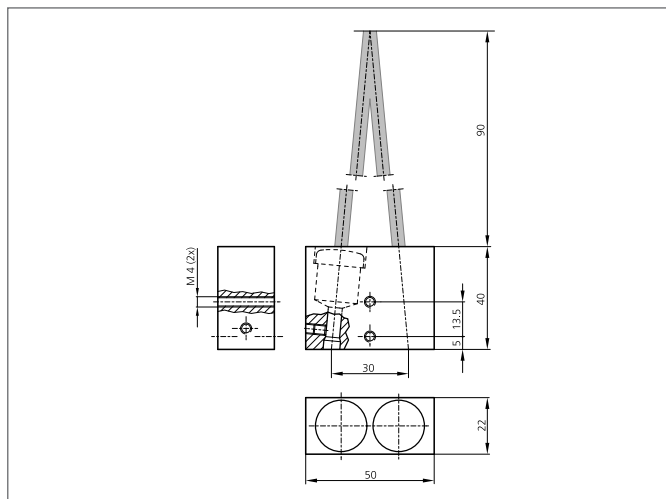

CARACTÉRISTIQUES TECHNIQUES (typ.)

Taille du point lumineux	Ø 14 mm
Portée	90 mm
Plage de balayage	70 ... 150 mm
Matériau du boîtier	Aluminium anodisé