

FBE 60

Freibläseeinrichtung

- Zum Freiblasen der Optiken von Schmutz und Ablagerungen
- Schlauchnippel M5 zum Anschluss an die Pneumatikeinheit
- Biegsam
- Länge 60 mm

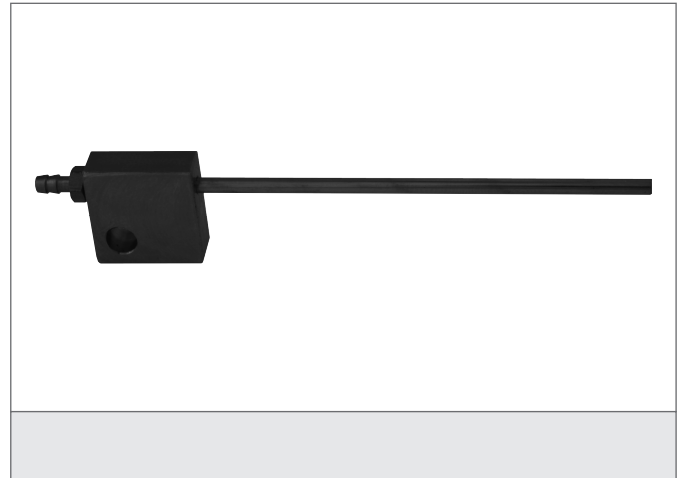

Sicherheitshinweis

Diese Geräte sind nicht zulässig für Sicherheitsanwendungen, insbesondere bei denen die Sicherheit von Personen von der Gerätefunktion abhängig ist. Der Einsatz der Geräte muss durch Fachpersonal erfolgen.

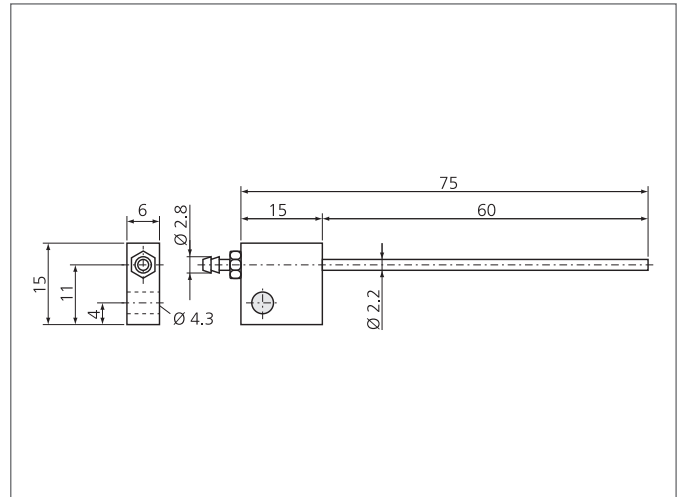

TECHNISCHE DATEN (typ.)

Länge	60 mm
Besonderheiten	Biegsam, für Winkel- und Gabellichtschraken
Gehäusematerial	Metall